



Jaargang 51 / 2023-2



DE ZANDLOPER

Uitgave van de Vereniging Oud Ede
Verschijnt viermaal per jaar



Maatwerk voor elke client



POSTHUMA · SCHUTTE
NOTARIAAT



Molenstraat 11, 6711 AW Ede
0318 651414

info@posthumaschutte.nl
www.posthumaschutte.nl



OPTIEK SLOOF

Grotestraat 62 Ede 0318 - 640479

info@optieksloof.nl

Voorzijde omslag:

Ede is dé Celtic Fields-gemeente van Nederland. 'Celtic Fields' is een ingeburgerde aanduiding, maar de akkertjes hebben niets te maken met Kelten en ook niet met heidenen of Romeinen. Ze zijn door boeren gemaakt in de IJzertijd
Zie pagina 26 e.v.



DE ZANDLOPER

Van het Bestuur

Op 12 april hielden wij onze 99e Algemene Leden Vergadering. De vergadering stemde unaniem in met het jaarverslag en, na de goedkeurende verklaring van de kascommissie, met de jaarrekening. De kascommissie van twee personen vervangt elk jaar één lid. Evert van de Visch wordt dank gezegd en na instemming van de ALV bestaat de kascommissie voor 2023 uit Jojanneke van Steenbeek en Dick Kranen.

Vervolgens besluit de ALV met applaus de voordracht van het bestuur om Frans van Oort te benoemen tot erelid van de Vereniging. Frans is al 25 jaar lid van de redactie van De Zandloper en leverde in die tijd bijna zestig verhalen over de geschiedenis van Ede. Hij blijft onderzoeken en eveneens lid van de redactie.

Na de pauze hield Ronald Polak de Bevrijdingslezing. Hij beschreef de voor velen van ons onbekende geschiedenis van de aftocht van de Duitsers na de Bevrijding. In mei was er een scherpe scheiding: De Canadezen bevrijdden Nederland tot aan de 'Grebbelinie'. In die strijd werden Duitsers die zich overgaven, behandeld als krijgsgevangenen. Ten westen van die linie werd in Achterberg de overgave van de overige aanwezige Duitsers overeengekomen. Daarmee werd voorkomen dat

Uitgave van de Vereniging Oud Ede jrg 51 -- mei 2023

Van het bestuur	1
Schenkeningen	2
Jacob Eijlander in Ede, zijn gezin en zijn familie	3
Historische stadswandeling ENKA	14
Hoe Ede in 1976 ontsnapte aan een nationale ramp	16
Struikelstenen - een oproep	20
Leven en werken van Wim Mulder	22
Ede, Celtic Fields-gemeente van Nderland	26
Nieuwe leden	31
Colofon	32



Voorzitter Simon van de Pol speldt Frans van Oort het erelidmaatschapsspeldje op.

er nog langer zou worden gevochten, met ongetwijfeld heel veel burgerslachtoffers. En het werd mogelijk om voedselhulp te geven aan de hongerende bevolking. Het Duitse leger werd zonder geweld ontwapend en de soldaten marcheerden onder commando van hun eigen Duitse officieren via IJmuiden en de Afsluitdijk af naar Duitsland.

De lezing van Luuk Keunen op 22 februari over de Wildwal werd, terecht, heel goed bezocht. De lezing was een succes evenals de foto-presentatie door André Hartgers. Maar de toelaatbare bezoekersgrens van de Foyer-zaal in Cultura werd wel opgerekt. Zodanig, dat wij ons in de toekomst wellicht genoodzaakt zullen zien mensen te vragen zich vooraf aan te melden.

De Vereniging kijkt met plezier terug op de in totaal vier cursussen Archiefonderzoek voor onze leden door het Gemeentearchief. Wij hopen dat de cursisten er inspiratie hebben opgedaan om verder onderzoek te plegen en van hun bevindingen te verhalen in De Zandloper.

Redactielid Jaap van Ree is door Ede-FM gevraagd om maandelijks, op de tweede zaterdag, in Studio C, het programma over kunst & cultuur tussen 12:00 en 13:00 uur, een onderwerp uit onze geschiedenis te bespreken. Gemakkelijk terug te vinden via uitzending gemist: [https://omroepede.nl/radio-gemist/studio C](https://omroepede.nl/radio-gemist/studio-C).

Ten slotte: Nog net niet alle leden hebben voor 2023 de contributie overgemaakt. Als u vermoedt het te zijn vergeten, ga het alsjeblieft na en doe het alsnog.

En natuurlijk: hebt u uw e-mailadres nog niet aan de Vereniging doorgegeven of is het gewijzigd? Geeft het door aan info@oudede.nl en u krijgt tijdig onze uitnodigingen.

Simon van de Pol, voorzitter

Schenkingen januari – april 2023

- Van de *familie Nijhoff* ontvingen we oude opnamen en plattegronden van Ede en omgeving. Daarnaast ook diverse filatelistische enveloppen uitgegeven ter gelegenheid van Edese historische gebeurtenissen. En verder nog boeken, lepeltjes, medailles en florijnen t.g.v. 100 jaar VVV Ede.

- *Mevr. T. de Wildt* schonk het boek ‘Schrijvers op school’.

- Van *mevr. A. Weener* ontving de Vereniging een grote hoeveelheid fotoboeken met foto’s en negatieven van alle veranderingen in Ede vanaf de jaren 1960. Deze albums zijn zeer precies gedateerd en voorzien van informatie betreffende de foto’s. Tevens schonk zij een grote collectie ansichtkaarten. Al eerder hadden we het oorlogsdagboek van haar ouders gekregen.

- Van *mevr. J. Smit* kregen we diverse items over de Ederhorst. Daarnaast mochten we ook een aantal foto’s uit de jaren ‘70 m.b.t. deze instelling scannen.

- De heer *J. Nijdam* schonk ons een groot aantal boeken en diverse mappen met documentatie over Ede, met name uit de periode dat hij werkzaam was bij het Historisch Museum Ede.

- De heer *H. Beukhof* heeft de Vereniging een flinke aanvulling voor de bibliotheek geschonken. Het betreft met name boeken over de Hoge Veluwe.

- We ontvingen van *mevr. J. Geitenbeek* een map met facturen uit 1946 van kruidenier Beuker.

Jacob Eijlander uit Ede, zijn gezin en zijn familie

Marijke de Wolf

Een huiselijk familieportretje van de familie Eijlander uit 1823

Jacob Eijlander gaat straks zijn Goudse pijp opsteken. Zoon Evert staat tegen zijn knie geleund met een hamertje in zijn hand, hij wil later ook timmerman worden, net als zijn vader. Evertje van de Grampel heeft dochter Wilhelmina op schoot. Het dienblad met de koffiepot, melkkan en de kopjes lijkt van het vrolijk gestippelde tafelblad af te glijden, maar belandt toch niet op de vloer. De tekenaar/



schilder heeft zijn best gedaan om alles precies weer te geven, de mooie jas met een dubbele rij knopen van Jacob, zijn kleurige pantalon en de schoenen met gespen, de gesteven muts van Evertje en de bloemetjesjurk onder haar schort. De kinderen dragen allebei een jurkje met daarover heen een geruit schortje. Het geheel geeft de indruk van een gelukkig gezin dat een zekere welstand kent.

Jacob was afkomstig uit Heerde en had zich als jongeman in Ede gevestigd. Hij verdiende er als timmerman inmiddels een goede boterham.

De voorouders van Evertje woonden op De Grampel, een buurschap van een paar boerderijen aan de Rijnsteeg in de Gelderse Vallei. De boerderij werd verkocht, maar de naam bleef in de familie. Voor haar huwelijk was ze landbouwster in Bennekom.

Op 22 juli 1820 zijn Jacob en Evertje getrouwd. Jacob was toen 43 jaar, Evertje 26 jaar. In maart 1821 werd een zoon geboren en twee jaar daarna een dochter. We zien dit gezin op het schilderijtje. Later werd het gezin nog uitgebreid met twee meisjes, Catharina en Cornelia.

Alles leek voorspoedig te gaan. Jacob werd gewaardeerd als vakman en kreeg regelmatig als timmerman/aannemer grotere opdrachten. Ook was Jacob actief in de plaatselijke politiek. Zo was hij van 1815 tot 1824 een van de twee 'buurmeesters' in het dorp Ede. Maar op 22 maart 1830 overleed Evertje en bleef Jacob achter met vier jonge kinderen.

Het jaar daarop trouwde Jacob met Jenneke van den Brink, een jonge boerendochter uit

Ede. Zij kregen samen twee kinderen, Gerritje en Janes. Ook Jenneke overleed op jonge leeftijd, drie jaar na haar huwelijksdag, op 15 februari 1834. Jacob is daarna niet meer getrouwd.

Onderaan het schilderijtje staat geschreven: '*Jacob Eijlander en zijn eerste Gade*' te Ede. Hoe wist men dat er nog een '*tweede gade*' volgde? Is het schilderijtje op een later tijdstip geschilderd, na het overlijden van Evertje? Dan zouden er toch de vier kinderen afgebeeld moeten zijn. Is de tekst er later onder geschilderd, misschien zelfs over een eerdere tekst heen? Moet haast wel. Heeft Wilhelmina daarvoor gezorgd? Zij staat er immers ook op afgebeeld.

In ieder geval is door deze Wilhelmina, daarna door haar zoon Jacob Bussink en daarna door de dochters van deze Jacob het schilderijtje bewaard gebleven. Nog weer later hing het schilderijtje bij kleindochter Wilhelmina de Wolf-Bussink in de kamer. Deze Wilhelmina was mijn moeder. Het schilderijtje hangt nu bij haar zoon Jan Jacob aan de wand.

'Hoe komen ze aan elkaar?'

Hen(d)rik den Eijlander (1738–1813) en Beertje van de Grampel (1742–1817)

De eerste Eijlander die we in Ede tegenkomen, is Hen(d)rik den Eijlander, gedoopt in Heerde op 30 januari 1738. Hij groeide op in het gezin van Peter Gerrits Eijlander en Geertje Jans Scher(r)eweer(t) met acht kinderen: twee meisjes en zes jongens. Twee van hen zijn vroeg overleden. Hendrik was nummer zes. Hij werd timmerman. Ook zijn jongere broer Evert werd timmerman.

Hendrik trok weg uit Heerde. Zijn broer Evert bleef daar wonen en werken en trouwde met Trijntje Gerrits van Olst. Zij kregen samen tien kinderen, waarvan mijn voorvader Jacob nummer acht was. Later zou Hendrik Eijlander als oom een belangrijke rol in het leven van Jacob spelen.

Hendrik Eijlander vestigde zich in Ede als timmerman, later meester-timmerman. Na het overlijden in oktober 1783 van zijn eerste vrouw Jantje van Santen uit Lunteren, trouwde hij in oktober 1787 met Beertje Everts van de Grampel uit Bennekom. De bruidegom was toen 48 jaar en de bruid 45 jaar. Beide huwelijken bleven kinderloos.

De voorouders van Beertje van de Grampel woonden op De Grampel, een buurschap aan de Rijnsteeg in de Gelderse Vallei tussen Bennekom en Wageningen. Inmiddels was de boerderij met het land verkocht, maar de naam De Grampel was behouden gebleven.

Beertje was de dochter van Evert Jacobs van de Grampel en Grietjen Gerrits van Manen. Zij werd gedoopt in de Nederduits Hervormde kerk in Bennekom op 5 augustus 1742. Het echtpaar kreeg vijf kinderen, van wie Beertje de derde was en Cornelis het vijfde kind. Na het overlijden van Grietjen trouwde Evert van den Grampel met Jantje Geurtsen Buijs. Zij kregen samen nog drie kinderen.

De broer van Beertje, Cornelis Everts van de Grampel, trouwde in Bennekom met Willemina van Heijenoort. Zij kregen twee kinderen: zoon Evert, gedoopt op 4 januari 1790 en dochter Evertje, geboren op 3 januari 1794. De kinderen werden al vroeg wees, vader Cornelis overleed op 7 september 1801, moeder Willemina overleed op 1 september 1804, beiden in Bennekom. Niet bekend is hoe het zoon Evert vergaan is. De 10-jarige

Evertje werd waarschijnlijk ondergebracht bij familie. We komen haar later weer tegen bij haar tante Beertje van de Grampel, getrouwd met de ons al bekende Hendrik Eijlander.

Jacob Eijlander (1777–1844) en Evertje van de Grampel (1794–1830)

Jacob werd geboren op 17 januari 1777 in Heerde als achtste kind van Evert Peters Eijlander en Trijntje Gerrits van Olst. Op 19 januari 1777 werd Jacob gedoopt in de Hervormde kerk van Heerde. Vader Evert was timmerman en zo ook zijn zonen Gerrit en Jacob.

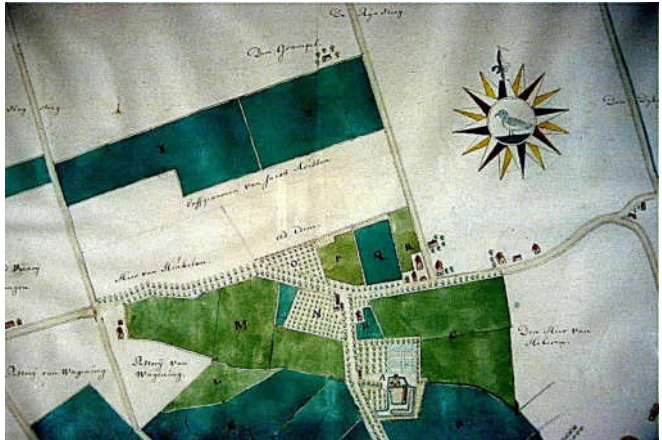

Kaart uit ca 1720: Den Grampel aan de Rijnsteeg te Bennekom (midden bovenaan), eigenaar: 'Erfgenamen van Jacob Arissen', grootvader van Beertje van de Grampel

Bron: Huisarchief Keppel, Gelders archief k14-1

We lezen dat omstreeks 1806 Jacob Eijlander bij zijn oom Hendrik Eijlander en zijn vrouw Beertje van de Grampel in huis woonde in het dorp Ede. Was daar meer toekomstperspectief voor Jacob? Zou zijn oudere broer Gerrit het bedrijf van zijn vader overnemen? Of heeft oom Hendrik aan neef Jacob gevraagd om bij hem in de zaak te komen om hem mogelijk later te kunnen opvolgen? In ieder geval had Hendrik zoveel vertrouwen in zijn neef dat hij hem opnam in zijn testament en hem zijn timmerbedrijf naliet.

In 6 mei 1811 liet Hendrik Eijlander een testament opmaken bij Johan van Dedem, griffier van het Vrederecht des Cantons Ede, arrondissement Arnhem, Departement den Boven IJssel, en verklaarde dit te doen *'uit overdenkinge des doods en de onzekerheid van tijd en uure van dien.'* Hij benoemde tot *'zijne eenige en universeele erfgenaam zijne Ehevrouw Beertje Evers van de Grampel van alle zijn gereede en ongereede goederen, geene van dien uitgezonderd.'*

En dat *'Voorts na doode van testateurs Ehevrouw aan zijn neef Jacob Eijlander, gepatenteerd Timmermans Baas, zoon van Evert Eijlander en Trijntje van Olst, deswelke lange Jaare gewoond heeft en nog woond bij testateur. Wanneer gemelde Jacob Eijlander testateurs Ehevrouw komt te overleven, legateerd en bewaart, en dat alle vrij en onbezwaard als een*



De toren van de Hervormde. Kerk te Heerde kort vóór de verbouwing in 1869.

In deze kerk zijn heel wat leden van de grote Eijlander-familie gedoopt en getrouwd. Tekening Rijksdienst voor het Cultureel Erfgoed.

huis en hof in de gemeente Ede over de kerk staande, zijnde numero zeven en vijftig, een huisje, hof en timmerwerf, genaamd het Trapje, zijnde nummer zes en negentig, mede in de gemeente Ede gelegen...' waarna nog de beschrijving volgt van een aantal stukken bouwland.

Ook Evertje wordt genoemd: *'Wijders legateert en bemaakt den Testateur aan zijne Ehevrouws nig Evertje Cornelisse van de Grampel, dochter van Cornelis Everse van de Grampel en Willemina Hijenoort, wanneer Evertje van de Grampel testateurs Ehevrouw komt te overleven. Een stuk lands zijnde grasveld de Maat genaamd, en stuk land in de bosmeesters Kampen, zijnde hijveld en houtgewasch, bijde onder het Canton van Ede gemeente van Bennekom gelegen en dat alles vrij en onbezwaard aan haar over te geven.'* Na overlijden van *'Testateurs Ehevrouw'* moest het overige uit de nalatenschap worden verdeeld *'voor de eene helfte zijne Eehesvrouw Famille en voor de andere helfte aan Testateurs Famille.'* Jacob Eijlander werd daarbij (alvast) aangewezen als executeur testamentair. Dit alles werd vastgelegd in akte nummer 29.

Na het overlijden van Hendrik op 30 mei 1813 bleef Beertje als rentenierster in Ede wonen in huis nr 51 (moet dezelfde zijn als genoemde nr 57). Zij handelde vervolgens zelfstandig een aantal zaken af, die interessant zijn voor ons verdere verhaal. Neef Jacob bleef bij haar in dienst als timmerman.



Gezicht op Ede, gezien vanuit het noordwesten; afb. Historisch Museum Ede

In 1814 werd Jacob opgeroepen voor de nationale militie. Als signalement werd goteerd:

Lengte 5 voet, 1 ½ duim, 2 streep, omgerekend ongeveer 1 m.60 cm.

Aangezigt: rond Mond: middelmatig

Voorhoofd: hoog Kin: rond

Oogen: lichtbruin Haar: bruin

Neus: breed Wenkbrouwen: idem.

Hij werd echter afgekeurd door de Militieraad met als reden *'gebrekkig en gelaboureerd aan de borst'*. (laboueren is lijden, sukkelen aan een ziekte/kwaal).

Op 6 maart 1815 werd door notaris Isaac J. Elsevier residerende te Lunteren, een schuldbekentenis opgesteld (akte nr. 23): *'Beertje van de Grampel, weduwe en boedelhoudster van wijlen Hendrik Eijlander, in leeven M Timmerman. De eerste woonende te Ede (...) groot en deugdelijk schuldig te zijn aan Jacob Eijlander, Timmerman knegt te Ede en te haaren huize woonende en voor haar alsnoch werkend en gewerkt hebbende, een capital somme van Zeshondert Vijftig en Zeventig Gulden overmede bedongen loon, doch al noch onbetaalt begonnen met de Eerste Mey Achtienhonderd Zes, eindigende met den Eersten Mey dezes jaars. Berekent en geconditioneert voor Vijf en Zeventig Gulden in t jaar. Zullend egter van deze Som geen rente betaalt..'*

Jacob had kennelijk al die tijd kost en inwoning genoten, maar (te) weinig loon ontvangen.

Op dezelfde dag en zitting werd door de notaris nog een schuldbekentenis opgesteld (akte nr. 24): Beertje leende van haar nichtje Evertje van de Grampel een



Handtekeningen onder de schuldbekentenis

Somme van Driehondert guldens. Opmerkelijk is dat de notaris Evertje hier benoemde als 'meerderjarige ongehuwde Dogter, zonder beroep, mede woonende te Ede'. Heeft Beertje deze lening gebruikt om de schuld aan Jacob (voor een deel?) te kunnen betalen? Beide vrouwen waren gerechtigd zelfstandig zaken te doen. Ze zetten ook in een 'stevig' handschrift hun namen onder de akte. Beertje ondertekende als De Weduwe H. Eijlander, Evertje met volledige voor- en achternaam.

Na het overlijden van Beertje van de Grampel, weduwe van Hendrik Eijlander, erfden Jacob Eijlander en Evertje van de Grampel inderdaad de aan hen toegezegde goederen. Jacob handelde ook als executeur testamentair de verdeling van de rest van de erfenis af. Zo'n 20 neven en nichten van beide kanten deelden in de erfenis van oom Hendrik en tante Beertje.

Toen Jacob Eijlander en Evertje van de Grampel op 22 juli 1820 in het huwelijk traden, kenden zij elkaar dus al jaren. Jacob was toen 43 jaar en Evertje 26 jaar.

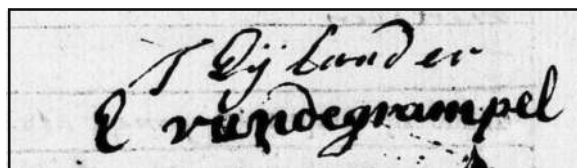

Handtekeningen van Jacob en Evertje onder de huwelijksakte

Zo trouwde opnieuw een Eijlander met een Van de Grampel. Ze werden in de echt verbonden door de *Schout en Officier van den Burgerlijken Staat des Ambts Ede, kwartier Arnhem, Provincie Gelderland*. Zoon Evert werd geboren op 26 april 1821, gevolgd door Wilhelmina op 23 maart 1823. Dit jonge gezin staat afgebeeld op het schilderijtje op pagina 3. Hierna werden nog twee meisjes geboren: Catharina in 1825 en Cornelia in 1828.

Met de zaken van Jacob ging het goed. Hij kon voortbouwen op de erfenis van zijn oom Hendrik. Zoals de meeste ambachtslieden bezat hij naast zijn timmer- en aannemersbedrijf ook eigen bouw- en weiland en een hof voor groente- en fruitteelt bij zijn huis. Regelmatig kocht hij percelen bouwland, weiland en hakhout en ook een schaapskooi als belegging en om te verpachten.

Jacob Eijlander deed actief mee in de Edese samenleving en had daar kennelijk de capaciteiten voor. Tussen 1815 en 1824 was hij een van de twee *buurtmeesteren* in het dorp Ede.

Ambt Ede was opgedeeld in *buurten*, een soort deelgemeenten. De geërfden (gemeenschappelijke eigenaren) van een buurt vergaderden eens per jaar: de zogenaamde *buurtspraak*. Hier stelde men verordeningen (keuren) op over algemene belangen, de gemeenschappelijke eigendommen, onderhoud van wegen, waterlozing, de brandbestrijding, enzovoort. Lange tijd werden voorstellen slechts met algemene stemmen aangenomen, vanaf 1804 nam men besluiten bij meerderheid van stemmen. Vervolgens moesten de buurtmeesters die keuren laten uitvoeren.

Als mede-eigenaar van het Edese Bos werd Jacob Eijlander samen met de eigenaren Dirk

Brouwer en Hendrik Mulder be-
noemd tot zogenoemde *gecommit-*
teerde malen. We komen hen tussen
1817 en 1821 steeds in dezelfde sa-
menstelling tegen in de notarisakten,
waarin de verkoop van het hout uit
het bos werd vastgelegd.

Het Edesche Bosch behoorde niet tot
een buurt, maar was een zelfstandige
maalschap. Het werd beheerd door
de *malen* (eigenaren), die tezamen de
zaken van het bos regelden, verge-
lijkbaar met de buurten. Dit beheer
werd *gecommitteerd* aan een drietal
mede-eigenaren, die verstandig be-
heer, kap en aanplant van het bos
regelden. Elk jaar rond dezelfde

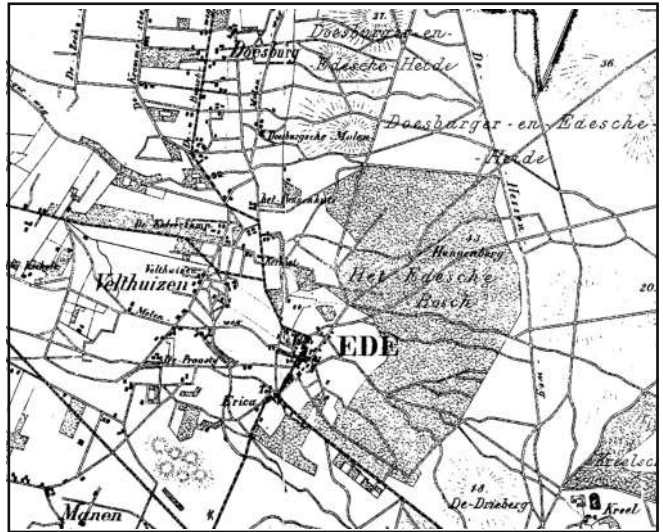

Uit: J. Kuijper: **Gemeenteatlas van de provincie
Gelderland 1868**

datum werd een houtdag gehouden, waar deze malen bepaalden welk hout op welke
percelen zou vallen. Met de bijl van de bosrichter werden de te vellen bomen en hakhout
gemerkt. Het hout ging in de openbare verkoop. In logement *De Posthoorn* vond de
afslag plaats in aanwezigheid van de schout en later de notaris. Ook waren de malen
verantwoordelijk voor de aanbesteding van nieuwe aanplant, waarbij rekening gehouden
werd met de te verwachten vraag.

Onderhoud van het bos werd gedaan door dagloners, die tot de laagste sociale klasse van
de maatschappij hoorden. Ze werkten 's zomers voor de boeren en in voorjaar en winter
in het bos.

Jacob Eijlander stond bekend als een goed vakman. Zo werd hij als timmerman/aannemer
in 1827 door de Raad des Ambts Ede benoemd als een van de twee opzichters voor de
nieuw te bouwen openbare school in Bennekom. En als diaken van de Hervormde Kerk
in Ede bracht hij op 11 maart 1830 namens de kerk de verkoop van diverse percelen
gehakt hout in de verkoop.

Toen overleed Evertje op 22 maart 1830 '*des avond ten tien ure ten Huize No 84 te Ede*',
36 jaar oud. We weten niet waaraan ze overleed, aan een ziekte, tijdens een
zwangerschap..? Jacob bleef achter met vier jonge kinderen. Er woonde geen familie in
de buurt die kon helpen.

Jacob Eijlander (1777–1844) en Jenneke van de Brink (1806–1834)

Waarschijnlijk vond Jacob een goede hulp in de huishouding in Jenneke van de Brink,
dochter van Teunis Jansen van den Brink en Gerritjen Wouterse Eijsvogel, bouwlieden te
Ede. In ieder geval trouwde op 26 februari 1831 Jacob Eijlander met Jenneke van den
Brink. De bruidegom was 54 jaar, de bruid 25 jaar. Op de huwelijksakte werd aan-
getekend dat de bruid en haar moeder niet konden tekenen omdat '*ze het schrijven niet
geleerd hebben*'.

Een nieuwe periode leek aangebroken voor het gezin Eijlander. Op 29 augustus 1831
werd dochter Gerritje geboren en op 31 januari 1833 volgde de geboorte van zoon Janes

(ook: Jannis). En daarmee had jonge Jenneke de zorg voor zes kinderen onder de twaalf jaar.

Het werk ging gewoon door. Zo kreeg Jacob in 1831 de opdracht tot herstel van kerk en pastorie te Otterlo, een aanbesteding die Jacob Eijlander, timmerman te Ede heeft aangenomen voor f 4190,- (begroting f 4725,-).



NH kerk te Otterlo

In de 1ste helft van de 19de eeuw zien we nog veel kindersterfte in Nederland en veel mensen overlijden op jonge leeftijd. Ede was daarop geen uitzondering. Jacob werd opnieuw geconfronteerd met verlies. Jenneke, zijn tweede vrouw, overleed op 15 februari 1834, drie jaar na hun huwelijksdag. Wilhelmina was toen bijna 11 jaar en had nog niet de leeftijd dat ze als oudste dochter – met wat hulp – de leiding van het huishouden op zich kon nemen. Hoe het verder ging is niet duidelijk. Voorlopig bleven de kinderen thuis wonen in huis wijk A, No 84 (volgens de nieuwe huisnummering). Oma Gerritje van den Brink zal zeker geholpen hebben. Haar man Teunis was al in 1822 overleden. Ook de jongere zus van Jenneke, Aaltje, sprong regelmatig bij.

Er volgde nog meer verlies: Op 19 november 1836 overleed Evert, 15 jaar oud, zoon uit het eerste huwelijk van Jacob met Evertje van de Grampel. Waarschijnlijk was hij al in de leer bij zijn vader. Hij is als 2-jarig jongetje met het hamertje afgebeeld op het schilderijtje. Ruim drie jaar later, op 27 januari 1841 overleed ook Janis, zoon van Jacob en Jenneke, bijna 8 jaar oud. Het moeten grote klappen geweest zijn voor Jacob, die achterbleef met zijn vier jonge dochters.

22 januari 1842 werd bij Jacob thuis een (nieuw) testament opgemaakt. De notaris stelde vast dat *'Jacob Eijlander, Timmerman, wonende te Ede, mij Notaris bekend, ongesteld van lichaam, doch echter bij het volkomen gebruik van zijn verstand en zinnen zoo als aan mij Notaris en de nagenoemde getuigen uit gezondene gesprekken genoegzaam was blijkende en om Testament te maken ten vollen in staat.'*

Zijn vier dochters waren zijn enige erfgenamen, waarbij dochter Catharina *'boven hare erfpartie nog ene Somma van zeshonderd Gulden'* ontving. Had Catharina extra zorg nodig? En kon ze zo zelfstandig blijven? Ze bleef ongetrouwd en overleed toen ze 36 jaar was.



Schoolplaat 19de eeuw: gereedschappen van timmerman en meubelmaker

Tevens benoemde Jacob zijn neef

Jan Eijlander - de zoon van zijn broer Gerrit - tot voogd over zijn dochters, als zij bij zijn overlijden nog minderjarig zouden zijn. Jan woonde op dat moment bij hem in huis. Mocht ook Jan overleden zijn, dan werd Harmen Bussink, bouwman te Ede, voogd over de kinderen *'zulks met uitsluiting van allen die eenig gzag over mijne (...) minderjarige kinderen zouden willen aanmatigen.'* Dochter Wilhelmina zou een paar jaar later met Willem, de zoon van Harmen Bussink trouwen.

Op 11 mei 1844 overleed Jacob Eijlander, 67 jaar oud. Zijn vier dochters waren allen nog minderjarig.

Jan Eijlander (1816–1886) en Aaltje van den Brink (1817–1880)

Er trokken nog meer Eijlanders van de Noord-Veluwe naar Ede. De al genoemde Jan Eijlander, zoon van de broer van Jacob, kwam naar Ede. Jan Eijlander was eveneens timmerman. Dacht hij dat hij bij zijn oom Jacob beter aan de slag kon komen dan in het dorp Epe waar hij vandaan kwam? Of heeft Jacob zijn hulp gevraagd na het overlijden van zijn oudste zoon om later mogelijk de zaak voort te zetten, samen met zijn jongste zoon?

Voor Jacob moet de geschiedenis zich herhaald hebben. Hij was naar Ede gekomen om in het bedrijf van zijn oom Hendrik te gaan werken, Jan kwam nu als neef bij hém in dienst en ook Jan werd aangewezen om na het overlijden van Jacob zijn zaken af te behandelen. Ook dit was een zaak van (veel) vertrouwen.

Jan Eijlander trouwde op 20 augustus 1842 met Aaltje van den Brink, het jongere zusje van Jenneke, die zo kort getrouwd was geweest met zijn oom Jacob Eijlander. Jan was toen 25 jaar en Aaltje 24 jaar. Aaltje ondertekende wel de huwelijksakte in tegenstelling tot haar zus elf jaar hiervoor. Het bruidspaar kende elkaar al goed. Jan woonde tot zijn huwelijk in bij het gezin van zijn oom Jacob. Aaltje zal een deel van de verzorging van de kinderen op zich genomen hebben na het overlijden van haar zus.

Jan en Aaltje kregen samen zeven kinderen, zes dochters en een zoon, Evert (1849-1931). Evert volgde de familietraditie, hij werd timmerman/aannemer. Na het overlijden van zijn oom Jacob op 11 mei 1844 werd Jan Eijlander voogd over de vier minderjarige dochters van zijn oom.

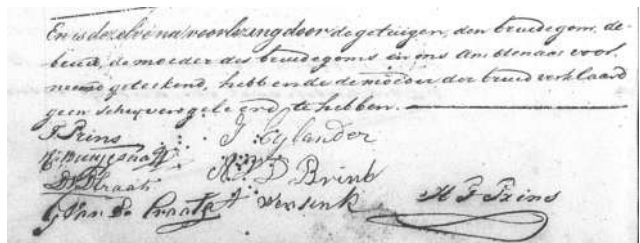
A photograph of a handwritten document, likely a marriage certificate, showing several signatures in cursive ink. The text above the signatures is partially legible and appears to be a Dutch legal or official statement. The signatures are clearly those of Jan Eijlander, Aaltje van den Brink, and several witnesses.

Handtekeningen van Jan en Aaltje en getuigen onder hun huwelijksakte

Wilhelmina Eijlander trouwde op 21 december 1844 met Willem Bussink. Jan Eijlander ondertekende de huwelijksakte als voogd van Wilhelmina. Wilhelmina en Willem Bussink kregen acht kinderen, van wie vier de volwassen leeftijd bereikten.

Op 29 september 1846 overleed Gerritje Eijlander, dochter van Jacob en Jenneke, 15 jaar oud *'des namiddags ten twee ure ten woonhuize van Willem Bussink, landbouwer te Ede'*. Wilhelmina bleef dus zorg houden voor haar jongere (half)zusje.

Cornelia Eijlander trouwde op 8 december 1848 met Hendrik Moll. Ook hier tekende Jan Eijlander als voogd de huwelijksakte. Cornelia en Hendrik kregen tussen 1850 en 1874 twaalf kinderen, acht dochters en vier zoons. Drie jongens overleden jong en werden slechts 11 maanden, 1½ jaar en 16 jaar.

Catharina Eijlander bleef ongehuwd. Zij overleed op 23 februari 1860, op 34-jarige leeftijd 'des avond ten tien ure ten haren huize te Ede'.

Jan Eijlander was eveneens een maatschappelijk betrokken mens. Hij was jarenlang ouderling in de hervormde kerk van Ede. In 1860 werd hij benoemd tot armverzorger. Hij had deze functie naast zijn beroep als timmerman.

In 1854 was de Armenwet aangenomen, die financiële ondersteuning regelde van mensen in - zeer - armlastige omstandigheden, en dan nog als aanvulling op mogelijke andere bijstand door bijvoorbeeld kerk of familie. De uitvoering van deze wet lag bij de gemeentebesturen. De organisatie werd geregeld door het Burgerlijk Armbestuur. In Ede werd een twintigtal armverzorgeren aangesteld, verspreid over alle dorpen van de gemeente, die voor de praktische toepassing en uitvoering van de wet moesten zorgen. Bij hen konden inwoners, die in aanmerking dachten te komen voor enige ondersteuning, een verzoek indienen.

Na het overlijden van Jan op 1 januari 1886 werd hij in deze functie opgevolgd door zijn zoon Gerrit Eijlander (1849-1931), die weer opgevolgd werd door zoon Hendrik Albertus Eijlander (geb. 1890).

Evert Eijlander (1814-1871) en Truijten Glindhorst (1819-na 1884)

Nog één Eijlander moet genoemd worden: Evert Eijlander, de twee jaar oudere broer van Jan en dus een neef (oomzegger) van Jacob.

Hij groeide op in Epe. Evert bleek een zorgenkind te zijn. Sinds zijn geboorte was hij blind. Waarschijnlijk is hij al jong lessen gaan volgen aan het nieuwe *Instituut tot onderwijs aan Blinden* in Amsterdam, opgericht in 1808.

Evert werd 1833 opgeroepen voor de nationale militie. Het was duidelijk: Evert werd 'uit hoofde van blind geboren, *finaal vrij gesteld*'. Er werd ook geen signalement meer opgenomen.

Bijzonder is dat Evert – kennelijk een muzikaal kind – organist is geworden en later ook muziekmeester. Dit met dank aan zijn ouders én dankzij zijn eigen doorzettingsvermogen.

Toen er een organist gezocht werd voor het orgel in de Oude Kerk in Ede, solliciteerde Evert naar deze plek, misschien getipt door zijn broer? In *Het verhaal van Ede* (Gemeente Archief Ede) is opgetekend: 'Op zon-

Model Lett. L. L.
Art. 200 der Wet.

Nationale Militie.

Gratis.
Loting van den jaer
achtien honderd
vrij en dertig

PROVINCIE GELDERLAND.

Certificaat.

Signalement.

Lengte i El Strepen
Aangezicht
Voorhoofd
Oogen
Neus
Mond
Kin
Haar
Wenkbrauwen
Merkbare teekenen
Handtekening

Amsterdam
DE MINISTER VAN STAAT, COMMISSARIS DES
KONINGS IN DE PROVINCIE GELDERLAND.
verklaart, dat *Beland* Evert
geboren te *Epe* den *14 December 1814*
van beroep *organist*
zoon van *Gerrit*
en van *Wandrick Adelp*
van beroep *verliden*
wonende te
binnen de gemeente van *Epe* voor de
Nationale Militie is ingeschreven, dat aan hem vervolgens bij
de loting is ten deel gevallen het nummer *122*; hij
vervolgens door den Militie-Raad, zitting gehouden hebbende
te *Leuven*, uit hoofde van
*blind geboren, finaal is vrij
gesteld.*

Goyven te ARNHEM, den *29 April* 1852.
Amsterdam
De Minister van Staat-Commissaris des
Konings voornoemd,
Antonie J. ...

Geregistreerd N°. *1372*
H. H. ...

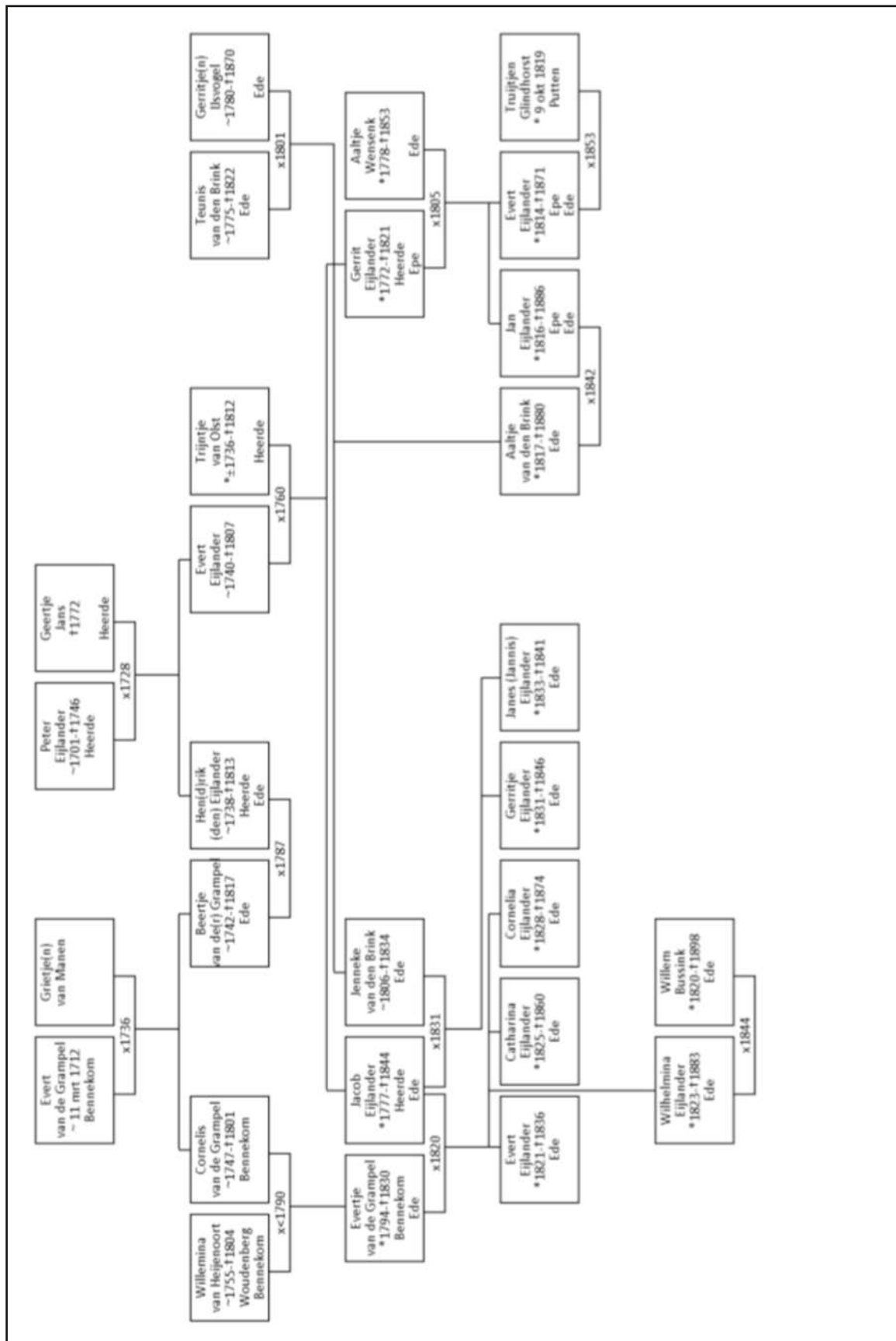

dag 23 februari 1845 werd in de Oude Kerk van Ede een kerkorgel in gebruik genomen. Tot die tijd had men zonder begeleiding de psalmen gezongen (...) Omstreeks 1840 gingen er stemmen op om over een orgel te kunnen beschikken. De buurten Ede-Veldhuizen en Maanen, die dankzij de verkoop van grond ten behoeve van de spoorlijn over een goed gevulde kas beschikten, namen het initiatief en zorgden voor het startkapitaal. Er werd een commissie gevormd die vol ijver aan het werk ging met als gevolg de plaatsing van een fonkelnieuw orgel in de toen nog enige kerk van Ede.'

Door de kerkvoogden werd als eerste organist Evert Eijlander aangesteld, nadat hij bij de Arnhemse organist Van den Dusse een soort examen had afgelegd. Het salaris van Evert Eijlander bedroeg vijftenzeventig gulden per jaar. De orgeltrapper kreeg, ondanks zijn zware taak, slechts twintig gulden per jaar. *'Eijlander begeleidde vroom en eerbiedig het trage, 'gedragen' psalmgezang van de kerkgangers.'*

Uit een bewaard gebleven gedicht van Evert blijkt verdriet over zijn blindheid, maar ook zijn diep ervaren geloof: *'Ach! Waarom toondet Gij Uw licht aan zooveel oogen, En hield het weg voor mij? Omdat ik slechts één zintuig mis, Is alles voor mij duisternis. Maar: Laat ons geen klachten voe'n; Die 't oog ons heeft gesloten, Zal 't ook weer opendoen. Laat enkel godsvrucht zonder schijn, Hier 't voorwerp onzer zorgen zijn.'*

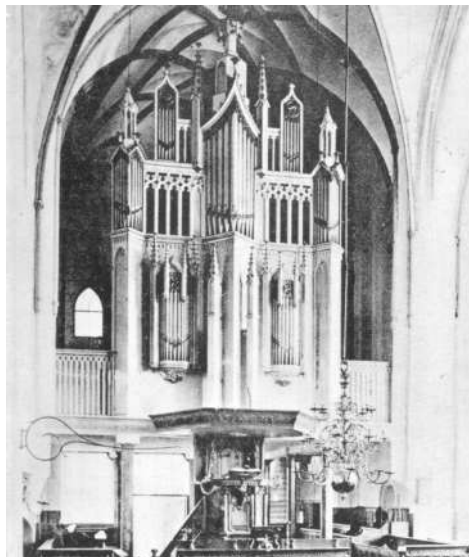

Orgel Grote Kerk Ede, gebouwd door de firma Schwartz uit Anholt (Dld)

Samen met zijn moeder, Aaltjen Wensink, die in 1821 weduwe was geworden, was Evert inmiddels van Epe naar Ede verhuisd. Na overlijden van zijn moeder in maart 1853, trouwde Evert Eijlander twee maanden later met Truijtjen Ariensen Glindhorst, op 24 mei 1853. Evert was toen 38 jaar en zijn bruid 34 jaar. In de akte werd aangetekend *'hebbende de eerste comparant (de bruidegom) verklaard, wegens blindheid niet te kunnen schrijven.'*

Evert en Truijtjen kregen samen acht kinderen, van wie er vier op zeer jonge leeftijd overleden.

Op 28 april 1871 overleed Evert. Hij werd als organist opgevolgd door de Edenaar Jan van Zoelen.

In 1884 zijn Everts vier volwassen kinderen naar Amerika vertrokken. Hun moeder is met hen meegegaan naar de 'nieuwe wereld'.

Naschrift

Eijlander was en is een bekende naam in Ede, ook na het vertrek van de vier kinderen van Evert, de blinde organist, naar Amerika. De Zandloper legde contact tussen de auteur van dit artikel Marijke de Wolf, die een deel van de Eijlander-geschiedenis heeft uitgeplozen, en Henk Eijlander, VOE-lid woonachtig in Ede.

Aan een email van Marijke de Wolf aan de redactie van De Zandloper ontleen we het volgende:

Half januari hadden Henk Eijlander en ik een leuk telefoongesprek met elkaar. Vanaf het heden terugkijkend is onze gezamenlijke voorouder Evert Peters Eijlander (1740–1807), getrouwd met Trijntje Gerrits van Olst (1736–1812). Zij kregen samen tien kinderen.

Onze familie Eijlander is afkomstig van de Noord-Veluwe (Heerde, Epe).

Henk Eijlander stamt af van Gerrit Eijlander (Heerde 1772-Epe 1821), zesde kind en tweede zoon van Evert Peters Eijlander en Trijntje van Olst.

Gerrit Eijlander en zijn tweede vrouw Aaltje Wensink (Epe? 1778–Ede 1853) kregen zeven kinderen, waaronder zoon Evert, de blinde organist en zoon Jan, die bij zijn oom Jacob Eijlander in het bedrijf kwam.

De kinderen van de organist vertrokken naar de Verenigde staten. Jan trouwde in Ede met Aaltjen van den Brink.

‘Mijn’ Jacob Eijlander (Heerde 1777 – Ede 1844) is achtste kind en derde zoon van Evert Peters Eijlander en Trijntje van Olst. Met zijn eerste vrouw Evertje van de Grampel kreeg Jacob één zoon en drie dochters. Uit zijn tweede huwelijk met Jenneken van den Brink werden een dochter en een zoon geboren

Zijn twee zonen overleden op jonge leeftijd. De naam Eijlander werd via Jacob niet meer voortgezet.

Neef Jan, zoon van Jacobs broer Gerrit (zie boven), werd Jacobs opvolger in het bedrijf. Zijn vrouw Aaltjen van den Brink was een jongere zus van de tweede vrouw van ‘oom’ Jacob. Zij kregen zes dochters en één zoon, Evert. Daarna volgden meerdere geslachten Eijlander, die voor een deel in Ede bleven wonen.

Historische stadswandeling ENKA, een verrassende ervaring

Theo Boessenkool

Vorig jaar was het 100 jaar geleden dat de ENKA in Ede met de productie van kunstvezels begon. In onder andere De Zandloper is daar uitgebreid aandacht aan besteed. En de Open Monumentendag 2022 stond voor een groot deel in het teken van de ENKA.

Voor onze Vereniging was het aanleiding een *digitale wandeling* over het ENKA-terrein te (laten) maken. U kunt de wandeling volgen op uw smartphone via de app van www.Storytrails.nl : *Historische stadswandeling ENKA wijk Ede*.

Tijdens de wandeling kunt u niet alleen de historie zien, maar ook de fraaie nieuwbouw met verschillende functies. Zoals moderne woningen achter gerenoveerde historische gevels. Kleine en grotere bedrijven zijn er ook te zien. Basisschool De Ontdekking met BSO is gehuisvest in het monumentale Kantinegebouw (1951). Ook zijn er nieuwbouwwoningen en -appartementengebouwen neergezet. In het EHBO-gebouw is recent een horecaonderneming actief. De rondwandeling van 2 kilometer is met behulp van de genoemde app langs 20 routepunten te volgen. Onderweg worden op 20 routepunten de verzamelde historische gegevens, getallen, foto's en filmbeelden met geluid getoond op de mobiele telefoon.

Maar ook thuis, vanuit uw luie stoel kunt u het historische gedeelte van deze grote kunstvezelfabriek uitgebreid ervaren. Foto's en beschrijvingen van veel processen in de fabriek inclusief de wandelroute staan op de website van Oud Ede onder Publicaties.

De wandeling start bij het gebouw De Fietser/CASE-communicatie, Akulaan 2. Hier vindt u een kaart met een kleurcodering van de historische ontwikkeling van de ENKA-fabriek.

Daarvoor kunt u vooraf (bij voorkeur via een wifi-verbinding en met uw locatie-verbinding 'aan') in uw app-store de gratis app van Storytrails downloaden. Op de kaart kiezen voor "Historische stadswandeling ENKA wijk Ede" en deze route dan direct laden in uw mobiel. Bij het startpunt 'in het veld' dan de wandeling met de groene knop (rechtsonder) op het routekaartje in uw apparaat starten. Bij elk routepunt wordt het kaartje en de informatie over dat routepunt automatisch getoond.

Nu leven er mensen waar vroeger een dichte poort was en alleen medewerk(st)ers de fabriek in mochten. En dat kunnen we op diverse manieren via deze wandeling meebeleven.

Enkele routepunten worden hieronder verder uitgelicht.

Routepunt H, Dikke Schoorsteen

Door deze schoorsteen, uit 1927, werden geen rookgassen afgevoerd. Hij werd gebouwd om de arbeidsomstandigheden in de fabriek te verbeteren. Onder meer bij het spinnen boven zuurbaden kregen de spinners zgn. 'spinogen'. Pijnlijk en irriterend. Er werd een afzuigstelsel gemaakt met afvoer boven elke spinmachine en grote afvoerbuizen (vaak bovendaks) naar de 84 m hoge schoorsteen die de gassen naar de buitenlucht afvoerde. In latere jaren werden in de afvoerleidingen nog luchtwassers geplaatst om de omgeving rond de fabriek van minder vuile lucht te voorzien.



Routepunt L, Twijnerij

De eerste gesponnen draden op spoelen werden via tussenbewerkingen zoals bleken en sterken naar de Twijnerij vervoerd. Daar werden meer dunne draden in elkaar gedraaid, getwijnd, om een dikere draad te maken. Daarna werden ze overgewikkeld op conische kernen in de zgn. 'conerij'.





Het terrein van Negam-Gas na de explosie met op de achtergrond de ENKA-fabriek

Hoe Ede in 1976 ontsnapte aan een nationale ramp

Just Vervaart

Bijna vijftig jaar geleden ontploft naast het terrein van de ENKA-fabriek in Ede een tankauto vol met vloeibaar propaangas. Wonder boven wonder valt er slechts één gewonde. Maar het had die dag vele malen erger kunnen aflopen, blijkt uit onderzoek van Omroep Gelderland.

Het is woensdagavond 25 augustus 1976 en Henk Hendriks heeft net gegeten. Hij is vrachtwagenchauffeur en moet nog aan het werk. Hij rijdt daarom met zijn tankauto met propaangas naar het terrein van *Negam-Gas* in Ede om dieselolie te tanken. Zijn 5-jarige zoon is dol op vrachtauto's en wil graag mee. Maar hij zit al in zijn pyjama, dus dat gaat niet. Dat was achteraf maar goed ook. Want dankzij die pyjama ontsnapt de zoon van Henk aan een vreselijk ongeluk. Het is een van de details die naar boven komen, als Henk aan Omroep Gelderland voor het eerst zijn verhaal vertelt. Wij zochten hem op, tot zijn eigen verbazing, want in al die jaren heeft geen journalist hem er ooit naar gevraagd.

Het begint met een steekvlam

Het is iets voor 20.00 uur als Henk het terrein van *Negam-Gas* op rijdt. Bij dat bedrijf worden gasflessen voor huishoudelijk gebruik gevuld. Op het terrein staan daarom een aantal grote tanks en honderden kleine tanks met vloeibaar propaangas. Henk parkeert zijn tankwagen naast een dieselpomp, stopt de brandstofslang in de tankopening en schakelt de automatische pomp in. Wat hij dan nog niet beseft, is dat hij een kettingreactie in gang heeft gezet met catastrofale gevolgen. Want als Henk

Dit artikel is - met toestemming - overgenomen van de website van Gelderland TV (GLD Onderzoekt).

na een paar minuten terugkomt van het toilet ruikt hij een gaslucht. In zijn verslag van die avond schrijft brandweercommandant Gelderman hierover: *'Als de chauffeur om de tankwagen heen loopt, merkt hij op dat een van de afsluiters lekt. Op het moment dat hij deze wil sluiten wordt hij getroffen door een steekvlam. De chauffeur wordt tegen de grond geworpen, maar weet zich rollend en kruipend uit de vuurzee te redden.'*

Door die eerste steekvlam ontbrandt ook de dieselolie die op dat moment de vrachtauto in gepompt wordt. Omdat de dieselpomp niet automatisch afslaat, wordt de brand snel groter. Een persfotograaf die toevallig op het nabijgelegen treinstation Ede-Wageningen aanwezig is, loopt nieuwsgierig in de richting van de brand als de situatie uit de hand loopt: *'We waren er vlak bij toen allerlei gasflessen begonnen te ontploffen. De scherven vlogen ons om de oren. Iedereen die daar rondliep, dook in paniek in dekking.'*

Gasflessen worden als gloeiende projectielen honderden meters weggeschoten. Ze komen ook terecht in een aangrenzend natuurgebied. Daar veroorzaken de neerstortende gasflessen een grote bosbrand die door verschillende brandweerkorpsen bestreden moet worden. De angst is groot dat het vuur een nabijgelegen munitiedepot bereikt. Daarom worden twee pelotons militairen ingezet om het depot te koelen.

Brandweerlieden proberen ondertussen het Negam-Gas-terrein te bereiken. Daarvoor moeten ze met hun blusauto's dwars door de bosbrand rijden en het spoor oversteken. Maar omdat de spoorbomen minutenlang gesloten blijven, lopen ze onnodig vertraging op. Eenmaal aangekomen bij de brandhaard ziet een van de brandweermannen een met gascilinders hoog opgeladen vrachtwagen op een gevaarlijke plaats staan. Hij twijfelt geen moment, springt in de cabine en rijdt de vrachtauto buiten het terrein, terwijl achter hem de gasflessen ontploffen. Maar deze heldendaad kan helaas niet voorkomen dat de ramp verder escaleert.



Uitgebrande vrachtwagen op het terrein van Negam-Gas

De grote klap

Een half uur na de eerste melding bereikt de brand een tweede tankwagen die geparkeerd staat op het terrein. Deze tankwagen bevat zeker 10.000 liter vloeibaar propaangas. Als deze tot ontploffing komt, breekt de hel los. De explosie zorgt voor een enorme knal die tot op 25 kilometer afstand wordt gehoord. Een steekvlam schiet meer dan 100 meter de lucht in.

Dit is ook het moment waarop inwoners van Ede in de gaten krijgen dat er iets goed mis is gegaan. In de Edese Courant vertelt een buurtbewoner: *'Toen ik thuiskwam, lagen mijn vrouw en vier kinderen huilend op de grond. Na die grote klap zijn ze maar plat gaan liggen.'*

Een vrouw uit dezelfde straat vlucht op blote voeten samen met haar vierjarige zoontje



Beeld van de brand kort na de explosie, gezien vanuit Ede

het huis uit. Van een buurvrouw verderop krijgt ze schoenen te leen. Met een trillende stem gaat ze ten slotte toch maar voor een verse bak koffie zorgen. De schade thuis valt nog mee. Twee kelken van de huiskamerlamp zijn aan diggelen. Maar dichterbij de explosie is de schade veel groter.

Fabriek ENKA zwaar beschadigd

Naast het terrein van Negam-Gas staat de fabriek van de ENKA waar kunstzijde geproduceerd wordt. Enkele minuten na het begin van de brand meldt chauffeur Henk zich in shock bij de receptie. Hij heeft tweedegraads brandwonden opgelopen en wordt door medewerkers van de ENKA in een bad met koud water gelegd. Van de grote klap krijgt hij niets mee. Hij is dan al in een ambulance onderweg naar het streekziekenhuis. Daar zal hij uiteindelijk nog twee weken blijven om van zijn verwondingen te herstellen.

Bij de ENKA is het inmiddels alle hens aan dek. Wanneer de eerste gasflessen exploderen slaat de portier groot alarm door een stoomfluit te laten loeien. Tegen de krant zegt hij later: *'Bij die grote knal ben ik gewoon van mijn stoel gedonderd. Ik heb op mijn knieën half onder het bureau gelegen. Daarna kwamen ze een helm brengen.'*

Doordat het personeel van de ENKA direct na het alarm het pand verlaten heeft, wordt voorkomen dat er slachtoffers vallen. Sommige medewerkers gaan naar schuilkelders die op het terrein aanwezig zijn.

Maar goed ook, want de fabriek van de ENKA raakt door de explosie die



Personeel van de ENKA tijdens de ramp

volgt zwaar beschadigd. Ruim 3.000 vierkante meter aan ruiten sneuvelt, gevels zijn ontzet en machines beschadigd.

Hoe krachtig de explosie geweest is, blijkt ook als later de 75 meter hoge bakstenen schoorsteen op het terrein geïnspecteerd wordt. De bovenste 20 meter blijken krom te staan en hele stukken voeg zijn weggeslagen. Er moeten stalen banden om de schoorsteen aangebracht worden om verdere problemen te voorkomen. De schade bij de ENKA loopt in de miljoenen guldens; de totale schade van de explosie komt uiteindelijk neer op zo'n f 11 miljoen. Omgerekend naar nu, ruim € 7 miljoen.

Oorzaak van de ontsteking

Na het ongeluk gaan de wildste verhalen rond in Ede over de oorzaak van de brand. Zo zou de chauffeur gerookt hebben tijdens het tanken. Dat is volgens Henk niet waar, want hij rookte helemaal niet. Volgens de brandweer zou de brand ook ontstaan kunnen zijn door gloeiende roetdeeltjes in de uitlaat of vonken in de elektromotor van de dieselpomp. Er waren geen getuigen, en de exacte oorzaak is nooit achterhaald.

Ontsnappt aan een nationale ramp

Een paar maanden na de explosie wordt duidelijk dat het veel erger had kunnen aflopen. In het eindrapport uit 1976 over de brand beschrijft brandweercommandant Gelderman, hoe Nederland aan een grotere ramp ontsnappt is: *'Door een grote geluksfactor is dit ongeval niet uitgegroeid tot een calamiteit die z'n weerga in Nederland niet gekend heeft.'*

Het scheelde volgens de brandweercommandant namelijk maar weinig of de opslagtanks met 380.000 liter vloeibaar propaangas zouden geraakt zijn door rondvliegende brokstukken en ontploft. Die explosie zou er vervolgens voor gezorgd hebben dat de ENKA-fabriek volledig verwoest zou zijn.

Hoogleraar en veiligheidsexpert Ira Helsloot las op verzoek van Omroep Gelderland het



Het terrein van Negam-Gas tijdens de brand

onderzoeksrapport van de brandweercommandant. Op basis daarvan maakte hij een inschatting van de mogelijke gevolgen. Dat de ENKA-fabriek door de ontploffing van de 380.000 liter propaan verwoest zou zijn, acht hij zeer waarschijnlijk. Ook zouden er door die explosie direct meerdere hulpverleners omgekomen zijn die betrokken waren bij de bestrijding van de ramp.

Maar ook de inwoners van Ede liepen volgens de hoogleraar gevaar. Op het terrein van de ENKA bevond zich namelijk een opslag met 270.000 liter van het giftige zwavelkoolstof dat gebruikt wordt bij de productie van kunstzijde. Zwavelkoolstof is irriterend voor de huid, ogen en de luchtwegen en kan dodelijk zijn voor mensen met longaandoeningen. Bij de vernietiging van de ENKA-fabriek was deze zwavelkoolstof als gas vrijgekomen. Door de zuidoostenwind die op dat moment blies, zou de gifwolk over het centrum van Ede getrokken zijn. Alle 80.000 Edenaren hadden dan direct geëvacueerd moeten worden. Maar zelfs een snelle evacuatie had niet kunnen voorkomen dat er ook onder de inwoners van Ede slachtoffers gevallen zouden zijn.

Na de ramp

Inmiddels zit er geen gasopslag meer op de bewuste plek. Het bedrijf heeft plaats gemaakt voor volkstuintjes. Ook de ENKA-fabriek bestaat niet meer en op het terrein is een woonwijk verschenen. Maar niet alles is verdwenen. De schoorsteen staat nog altijd fier overeind en is inmiddels een rijksmonument.

Henk Hendriks is nu 76 en woont nog altijd in Ede. Op zijn handen zijn de sporen van de explosie nog zichtbaar. Maar dat heeft hem er niet van weerhouden om tot aan zijn pensionering als vrachtwagenchauffeur te blijven werken. Maar niet bij Negam, want rondrijden met een tankwagen vol vloeibaar gas zag hij niet meer zitten.

Deze reconstructie kwam tot stand met medewerking van Henk Hendriks, Ira Helsloot (hoogleraar Besturen van Veiligheid aan de Radboud Universiteit), het Gemeente Archief Ede en de Vereniging Oud Ede. We baseerden ons op verslagen en rapporten van de Edese brandweer, ENKA bv., gemeentebestuur Ede en diverse lokale en landelijke dagbladen. De foto's in dit artikel zijn afkomstig uit het Gemeentearchief Ede.

Struikelstenen en Ede - Oproep voor een werkgroep

Simon van de Pol

Op 14 april werden in Otterlo op drie plekken negen *struikelstenen* geplaatst. Struikelstenen die in de stoep worden gemetseld voor het huis van waaruit Joodse mede-burgers door de Duitsers werden weggevoerd en vermoord in één van de kampen.

Een struikelsteen maakt het verhaal van de zes miljoen mensen die wer-



den gedood vanwege hun afkomst invoelbaar door het terug te brengen tot één mens met een naam die werd weggevoerd.

De Duitse kunstenaar *Gunter Demmig* bedacht daarvoor de struikelsteen (Stolperstein). Een vierkante betonnen steen met messing plaat. Erop gegraveerd naam, geboortedatum en datum wanneer weggevoerd. De steen wordt ingepast in de stoep of het plaveisel. Sinds 1992 zijn in meer dan dertig landen ongeveer 100.000 stenen geplaatst. Nu dus ook in Otterlo en al eerder in Bennekom.

Een struikelsteen kan alleen geplaatst worden als bekend is wie er waarheen werd weggevoerd en of er nog nabestaanden zijn. De anonimiteit moet worden opgeheven, het verhaal moet blijven.

Daar is uitzoekwerk voor nodig. Naar toen en naar nu. Dankzij het werk van *Jenneke Hiensch-Hess* is bekend hoeveel mensen uit de gemeente Ede zijn weggevoerd. Het monument op de Paasberg laat al veel namen zien, en er komt een nieuwe plaat met alle namen die tot nu toe bekend zijn.

Zowel in Bennekom als in Otterlo heeft een werkgroep zich ingezet. Intensief maar erg dankbaar werk. Door onderzoek gaan namen leven, worden het verhalen.

De Vereniging Oud Ede wil een dergelijke werkgroep ondersteunen. In Ede gaat het om veel namen, maar alles hoeft niet in één keer. De werkgroep kan Ede opknippen in behapbare stukjes. Bijvoorbeeld door zich eerst te beperken tot de oude kern van Ede.

En dus deze oproep: Wie wil zich inzetten om ook in Ede zichtbaar te maken wie uit Ede werd weggevoerd naar een vernietigingskamp alleen maar omdat hij of zij een Joodse achtergrond had of Roma of Sinti? Een werkgroep dus, zowel gericht op onderzoek alsook op sponsorwerving of de organisatie van het daadwerkelijk leggen van de stenen. Net waartoe je je aangetrokken voelt.

Laat het ons weten en geef je op. Opdat waar blijft dat *'een mens pas is vergeten als zijn naam vergeten is'*.



Het plaatsen van de struikelstenen in Otterlo

Leven en werken van Wim Mulder (1908-1992), aangevuld met enkele persoonlijke herinneringen van de auteur

Inleiding bij de opening van de tentoonstelling met werk van Wim Mulder in het Historisch Museum Ede (Cultura Erfgoed) door Carel Verhoef

Afkomst

De vader van Wim Mulder was hoofdconductor en treinbegeleider bij de Nederlandse Spoorwegen op het traject Hoek van Holland-Emmerik-Genua. Zijn standplaats was Emmerik. Daar werd Wim in 1908 geboren.

Zijn ouders gaven hem de naam Wim, maar de ambtenaar van de burgerlijke stand dacht daar heel anders over. Die wenste geen Nederlandse namen te noteren. Dus werd het Wilhelm.

Dit herhaalde zich toen zijn beide broers werden geboren: Derk Wilhelm en Heinrich Johann, met dubbel n.

Bij het uitbreken van de Eerste Wereldoorlog in 1914, verhuisde de familie naar Arnhem. Zij woonden o.a. bij de Rijnkade. Vele jaren later schreef Wim in zijn autobiografie: *'Ik zag de zalmen in de Rijn richting Zwitserland springen.'*

Het gezin Mulder was protestant. 's Zondags gingen zij naar de Eusebiuskerk. Wim bezocht de catechisatie en werd later lid van een jongemannenvereniging.

Heel vooruitstrevend voor protestanten in die tijd was, dat hij met zijn vader en broer Dirk naar de kermis en het circus ging.

Opleiding

Aan de Middelbare Kunstnijverheidsschool In Arnhem volgde hij de opleiding voor tekenleraar bij het lager onderwijs. Daarna behaalde hij de acte Teken M.O. en mocht hij ook les geven in het middelbaar onderwijs. In 1933 werd hij leraar aan de avondschool in Aalten voor tien lessen. Een karig salaris. In zijn autobiografie noteerde hij: *'Armoede troef'*.

Kunstenaar

Maar zijn kunstzinnige vorming bleef niet beperkt tot tekenen. Hij ontwikkelde zich tot een zeer veelzijdig kunstenaar. Hij begon met landschappen, daarna stillevens en onderging de invloed van de Arnhemse kunstschilder Dick Ket, met wie hij bevriend was.

Wim specialiseerde zich in verschillende richtingen,

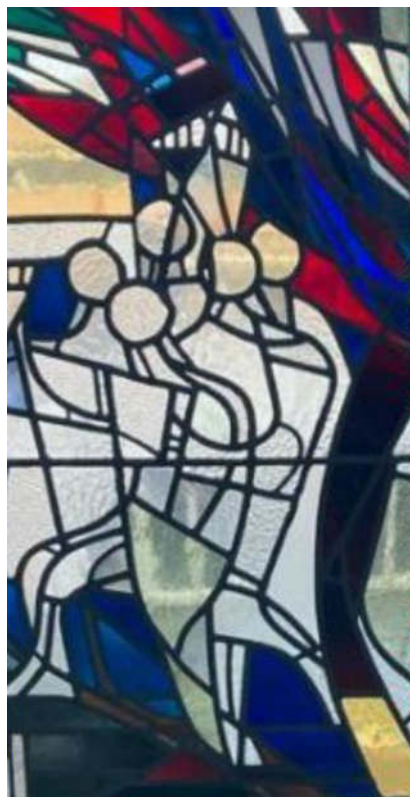

leerde werken met koper en brons en volgde onder andere de opleiding 'Gebrandschilderd Glas'. Al spoedig kreeg hij opdrachten om gebouwen te verfraaien met glas-inloodramen en gevelmozaïeken.

Toen hij op de Veluwe ging wonen, kreeg hij oog voor het Veluwse landschap met zijn zandverstuivingen, heidevelden en karakteristieke boerderijen, die hij in zijn pentekeningen, schilderijen, en aquarellen vastlegde.

Op internet staat de volgende indrukwekkende opsomming van zijn vele artistieke vaardigheden: kunstschilder, aquarellist, pentekenaar, lithograaf, glasschilder, pastellist, illustrator, vervaardiger van mozaïeken en gouaches, restaurateur van iconen- en schilderijen.

De Hoge Veluwe

In 1937 attendeerde zijn vader hem op een advertentie in de Arnhemsche Courant: 'Is dit iets voor jou?' Mevrouw Kröller-Müller vroeg een rondleider voor haar jachthuis St. Hubertus op De Hoge Veluwe. Sollicitanten moesten een middelbare opleiding hebben afgerond en over de nodige kennis van de kunstgeschiedenis beschikken.

Wim stuurde een sollicitatiebrief met in plaats van een pasfoto een getekend zelfportret. Toen hij zich voor het sollicitatiegesprek meldde, kwam er een butler in zwart pak met witte handschoenen tevoorschijn die hem vertelde dat hij na het gesprek met mevrouw Kröller eerst enkele passen achteruit moest lopen voor hij zich mocht omdraaien.

Het gesprek was een soort examen kunstgeschiedenis. Mevrouw Kröller wees op het schilderij dat tegenover haar bureau hing en vroeg: *'Wie is de schilder en welke techniek gebruikte hij?'* Vervolgens wees zij naar het dressoir. Daar stonden Chinese spekstenen beeldjes van Confucius en Lao Tse. Zo ging het nog een poosje door. Tenslotte nam zij hem mee naar haar slaapkamer. Wim zag het direct: boven het voeteneinde van haar bed hing *'Het hertje'* van Bart van der Leek. Wim wist alles.

Mevrouw Kröller had iemand nodig die ook 's zondags van 10-12 en van 2-5 uur beschikbaar was. 'Maar', zei zij, *'U bent gelukkig protestant. Katholieken moeten altijd naar de kerk.'* Die kon zij niet gebruiken.

Uit honderdzestig gegadigden werd Wim gekozen onder de voorwaarden dat hij altijd gekleed zou gaan in een donker pak met wit overhemd en zwarte schoenen en dat hij niet zou roken, noch binnen, noch buiten.

Geen vakanties. Salaris: f 100 per maand met f 10 reiskostenvergoeding. Hij woonde toen in Aalten.

De volgende dag kocht hij een wit overhemd voor f 2,50 en een paar zwarte schoenen voor f 8,95. Die schoenen heeft hij als souvenir bewaard.

Met mevrouw Kröller heeft Wim een goede



verstandhouding opgebouwd. Naast de keuken van het jachthuis was een apart kamertje waar voor Wim elke dag de tafel voor de lunch werd gedekt. Mevrouw Kröller wilde niet dat hij bij het gewone personeel zou zitten.

Soms werd hij uitgenodigd om bij haar thee of koffie te komen drinken. Hij werd dan door de butler (zwart pak, witte handschoenen) opgehaald. Het gesprek ging altijd over kunst, maar soms ook over heel gewone onderwerpen.

Af en toe liep mevrouw Kröller met een rondleiding mee om de reacties van de bezoekers te zien. Bij de entree betaalde ook zij een kwartje. Toen in 1938 het museum Kröller-Müller werd geopend, heeft Wim ook daar jarenlang rondleidingen verzorgd.

Zijn werk op De Hoge Veluwe behoorde tot de gelukkigste perioden uit zijn leven.

Marnix College

Ik heb Wim leren kennen als leraar Teken en aan het Marnix College. Een sympathieke, aimabele, bescheiden, hoffelijke, altijd even vriendelijke collega met wie iedereen overweg kon. Wim was een heer; het bekende gezegde: 'every inch a gentleman' was volledig op hem van toepassing. Altijd keurig gekleed in een colbertjasje met plusfour; dat was volgens hem de outfit voor een kunstenaar in die tijd.

Het Marnix College mocht zich gelukkig prijzen deze begaafde kunstenaar en uitstekend docent aan zijn school te verbinden.

Wim bracht zijn leerlingen niet alleen de basisprincipes van de tekenkunst bij, maar hij vertelde hen ook over de grote figuren uit de kunstgeschiedenis en hun invloed op generaties kunstenaars na hen. Maar hij deed meer dan alleen Teken en. In zijn lessen leerde hij hen ook de geheimen van de keramiek. In een hoek van zijn lokaal stond een oventje. Daar werden de werkstukken van zijn leerlingen gebakken.

In 1973 hadden Wim en ik in de 4e klas havo een groep leerlingen die zowel Teken en als Geschiedenis in hun pakket hadden. Wij besloten om samen een onderwerp te behandelen. Team-teaching; toentertijd was dat een onderwijskundig novum. Wij kozen voor een studie over de zogenaamde Vlaamse Primitieven, een groep schilders uit de 14e en 15e eeuw. Wim belichtte het onderwerp vanuit de kunstgeschiedenis en ik vanuit de historische achtergrond.

Muisstil was het in de klas wanneer Wim vertelde over de techniek van die miniatuurschilders. Zij werkten met een kwast met twee haren en moesten een loep gebruiken om de juiste strek op het doek te zetten. Wim was een kunstkenner die zijn verhaal uitermate boeiend kon brengen.

Het project betekende ook een meerdaagse studiereis naar Brugge en Gent, waar wij de plaatselijke musea en enkele kerken bezochten waar de wereldberoemde werken hangen van de gebroeders Van Eijck, Hugo van der Goes, Rogier van der Weyden, Dirk Bouts, enz.

Tussendoor maakten we een rondvaart door de grachten van Brugge. En 's avonds dronken we een pintke bier in een Brugse tapperij. Toen de daar aanwezige Brugse leerlingen ontdekten dat wij uit Nederland kwamen, hebben





zij de rest van de avond onafgebroken en overluid zogenaamde ‘moppen over Hollanders’ verteld.

Na terugkeer organiseerden Wim en zijn vrouw Rie ter Hulsen, een barbecue voor de hele groep op het terrein van 't Rieselo, hun huisje aan de Houtkampweg in Otterlo. Natuurlijk kregen de leerlingen een rondleiding door zijn atelier vol tekeningen, schilderijen, aquarellen en iconen en liet hij hen zien hoe hij met glas-in-lood werkte en iconen restaureerde.

In 1973 ging Wim met pensioen.

Joegoslavië

Het gezin Mulder woonde in 't Rieselo. Daar had Wim niet alleen zijn atelier, maar ook zijn iconenverzameling.

Elke zomervakantie ging hij met zijn gezin naar het voormalige Joegoslavië. Hij nam dan oude brillen mee. Op zijn eerste reis had hij gezien hoe veel slechtiende, meest oudere mensen, geen geld hadden om een bril aan te schaffen. Verschillende oude van dagen heeft hij zielsblij gemaakt. Een enkele keer kreeg hij als dank een icoon cadeau of kon hij er een kopen voor een zacht prijsje. Daar is zijn verzameling begonnen.

Op zijn vakantiereisjes naar Joegoslavië maakte hij krijt- en pentekeningen op ansichtkaartformaat en stuurde die naar Nederland. Enkele van deze reisschetsen zijn hier geëxposeerd.

Volgens het blad De Veluenaar was 't Rieselo *'een kabouterachtig huisje'* bij de Otterlose ingang op het terrein van De Hoge Veluwe. De naam heeft Wim zelf bedacht: *'Het Reuzenbos'*: 't Rieselo. Deze woning is na de oorlog door het bestuur van De Hoge Veluwe aan Wim en Rie ter beschikking gesteld. Het gezin mocht daar blijven wonen tot beide echtelieden overleden zouden zijn.

Wim is in 1992 gestorven. Een jaar of tien later is de woning volledig afgebrand. Daarbij zijn niet alleen zijn kostbare iconenverzameling, verschillende van zijn werken en schilderijen van zijn vriend Dick Ket verloren gegaan, maar ook het tweede deel van zijn autobiografie. Het eerste deel eindigt ongeveer in het jaar 1939. Mogelijk heeft hij in het tweede deel zijn activiteiten in de Tweede Wereldoorlog beschreven. Wat wij weten van onder andere zijn verzetswerk, is helaas erg weinig.

In de smeulende resten heeft men nog gezocht naar waardevolle kunstvoorwerpen. Hun schoondochter heeft voor de brandweer met haar vinger in het zand een plattegrond van de woning getekend en de plaatsen aangegeven waar wellicht nog iets gevonden zou kunnen worden. Maar wat er werd aangetroffen, was te zwaar beschadigd,

Tweede Wereldoorlog

Over de rol van Wim in WO2 weten wij niet veel. Hij exposeerde op de zogenaamde *Zwarte Tentoonstellingen* voor kunstenaars die weigerden toe te treden tot de door de Duitsers ingestelde 'Kultuurkamer'.

Wim zat in het verzet. Hij vervalste persoonsbewijzen en maakte valse bonkaarten die werden verspreid onder Joden en andere onderduikers.

Hij werd, vermoedelijk na verraad, opgepakt. Na een paar zware weken in gevangenschap wist hij te ontsnappen en dook hij onder op De Hoge Veluwe. Daar heeft hij toen Rie leren kennen.

In 1945 is Wim in het Rijksmuseum tijdens de tentoonstelling '*Kunst in vrijheid*' voor zijn verzetswerk geëerd met de Gerrit van der Veen-verzetspenning vernoemd naar de beeldhouwer en verzetsstrijder Gerrit van der Veen. Op de penning staat zijn verdienste: '*door hecht verzet, de kunst gered, van nazismet*'.

De tentoonstelling is nog t/m 10 september te zien in Cultura Erfgoed.

Ede, de Celtic Fields-gemeente van Nederland

Frans van Oort

Als eerste bewoners van onze streek kennen we de vanouds rondtrekkende jagers/verzamelaars. Maar zo rond de late Bronstijd (1100 voor Chr.) en de daarop volgende IJzertijd (800 voor Chr. tot het begin van onze jaartelling) komt daar verandering in. Langzamerhand worden de mensen wat honkvaster en blijven ze langere tijd op eenzelfde plek wonen. Eigenlijk het begin van de boerenstand. Deze landbouwers leefden in kleine nederzettingen van een of enkele huizen, bedreven akkerbouw en hielden wat vee. Daarvoor kaptten ze kleine plekken in het bos. Enige ordening zat er toen nog niet in. Overall lagen stronken en veldkeien. Deze akkertjes lagen nooit ver van de nederzetting waar deze boeren woonden.

In die tijd groeide de bevolking in hoog tempo en al deze monden moesten gevuld worden. Het eten voor al die mensen moest voor een groot deel van het land komen. Al snel kwam men tot de conclusie dat de akkertjes beter benut zouden kunnen worden als de keien en boomstronken werden verwijderd. Al deze ongewilde elementen werden aan



Impressietekening van Celtic Fields (copyrights gemeente Ede)

de zijkant van de akkertjes geplaatst waardoor walletjes ontstonden. De perceelsvorm was redelijk rechthoekig met zijdelengtes van 20 meter tot zo'n 40 meter. Zo werden de perceeltjes een stuk ploegvriendelijker.

Het ploegen gebeurde met het *eergetouw*, niet meer dan een stevige stok met een ijzeren bescherming aan de punt, die meestal door ossen verticaal door de akker werd getrokken (prachtig zichtbaar op de impressie van de Celtic Fields op bovenstaande tekening). Maar de akkertjes raakten al snel uitgeput en de kennis ontbrak om het land goed te bemesten. Om de vruchtbaarheid enigszins op peil te houden werden af en toe zoden van elders op de akker gegooid. De oude bovenlaag werd dan op de wal gedumpt. Als de akkers uiteindelijk waren uitgeput werden weer nieuwe aangelegd, vaak aansluitend op de oude akkertjes die dan dienst gingen doen om vee te weiden. Bekend is wel dat vooral in het bos varkens werden gehouden.

De naam Celtic Field en de zichtbaarheid daarvan

Celtic Fields, ook wel *raatakkers* genoemd, zijn al heel lang opvallende elementen in het landschap. Al in het jaar 1660 werd dit verschijnsel gesignaleerd door ene Johan Picardt, predikant te Coevorden, in zijn geschrift *Korte beschrijvinge van eenige vergetene en verborgene antiquiteiten*. Hij verhaalt hierin over '*heidense legerplaatsen*'. Hier wonen heidense volkeren uit een ver verleden. Ruim een eeuw later wordt aangenomen dat het Romeinse legerplaatsen zijn. Op oude topografische kaarten komt deze benaming nog voor. In het begin van de vorige eeuw wordt in Engeland gedacht dat deze akkertjes door Kelten zijn aangelegd, vandaar de naam Celtic Fields, maar inmiddels is duidelijk dat

deze complexen niets met heidenen, Kelten of Romeinen te maken hebben. De naam is echter blijven hangen. Later werd voorgesteld om deze perceeltjes *raatakkers* te noemen, een prachtige Nederlandse naam, maar deze heeft het in dit 'cultuurgebeuren' nooit echt gemaakt.

Het systeem van walletjes en veldjes is nu niet meer zo goed te zien als in het jaar 1660, toen deze voor het eerst beschreven zijn. Vooral erosie en ontginning en daar waar regelmatig geploegd wordt, is er natuurlijk in het terrein praktisch niets terug te vinden. Daar komt enige verbetering in vanaf het moment dat gebruik gemaakt kan worden van luchtfoto's. Hierop kan men walletjes onderscheiden doordat planten daar anders groeien dan in de veldjes. Waarschijnlijk heeft dat te maken met een andere waterhuishouding van de veldjes t.o.v. de walletjes.

Maar de grote klapper komt eind vorige eeuw door het beschikbaar komen van het A.H.N. (Actueel Hoogtebestand Nederland). Met behulp van lasertechniefotografie komen luchtfoto's beschikbaar, die kleine hoogteverschillen registreren, Zo worden grote complexen raatakkers zichtbaar gemaakt (bijvoorbeeld Ede Noordoost bij de Drieberg, Bennekom aan de Panoramaweg en Wekerom, nabij de Vijfprongweg).

Er is echter nog maar weinig bekend over het gebruik van de veldjes. Op initiatief van *Geldersch Landschap en Kastelen* zijn de Celtic Fields te Wekerom voor een aaneengesloten deel gereconstrueerd. In het terrein zijn de walletjes weer zichtbaar gemaakt en ligt het in de bedoeling om de veldjes weer te bebouwen met bekende oude gewassen.

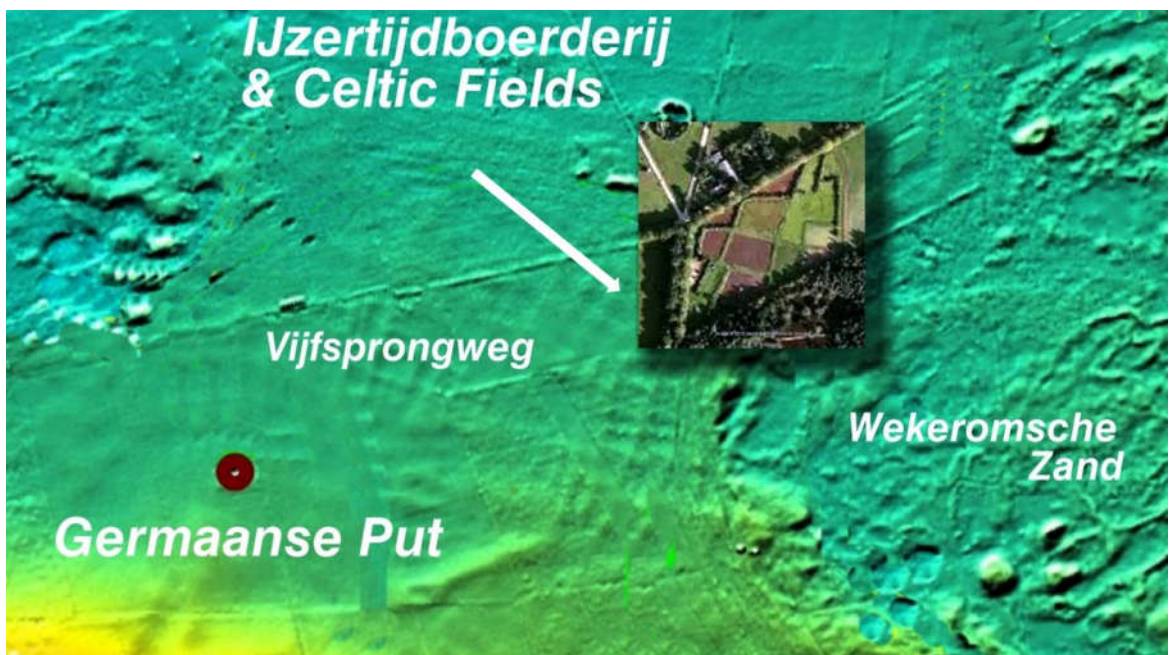

Op een kaart van het Actueel Hoogtebestand Nederland als ondergrond is een klein stukje luchtfoto ingemonteerd met daarop duidelijk zichtbaar de opgewaardeerde Celtic Fields. Ten westen en ten zuiden hiervan zijn deze raatakkertjes op de ondergrond duidelijk zichtbaar. De Germaanse Put is als een rode stip weergegeven. De Vijfprongweg loopt van het midden van de linkerkant naar rechtsboven. Op de luchtfoto zien we duidelijk het kruispunt waar vijf wegen samenkomen. (Kaartbewerking; R. van der Schans)

De Celtic Fields van Wekerom en de Germaanse Put

De Celtic Fields bij Wekerom beslaan ongeveer 80 ha. En bij dit gebied hoorde waarschijnlijk ook een waterput die tegenwoordig de *Germaanse Put* wordt genoemd. Vanaf hier volgen we voor een groot deel de rapportage uit 1985 van het ROB (Rijksdienst voor het Oudheidkundig Bodemonderzoek): *'Het is een saillant element in het landschap. De omgeving is in de jaren '30 van de vorige eeuw voor agrarisch gebruik ontgonnen. Van het voormalige bos is slechts een klein perceel uitgespaard tussen de omringende akkers en het weidegebied. En in dit kleine perceel ligt een omvangrijke diepe kuil die zoals reeds vermeld de naam Germaanse Put heeft gekregen.'*

Al in 1939 heeft het Rijksmuseum voor Oudheden te Leiden een onderzoek ingesteld naar deze put. Dit gebeurt op verzoek van notaris Dinger uit Lunteren die toen de eigenaar was van het landgoed *De Valk* waar deze put is gelegen. Ook de amateur-archeoloog kapitein Hendrik Bellen is van de partij. Vastgesteld is dat er een houten waterput, een zogenaamde *boomstamp*, aanwezig is. Dan is het weer lange tijd stil rond de put; tot het jaar 1985. In dat jaar wordt het eigendom van het perceeltje met de put overgedragen aan de Oudheidkundige Vereniging Oud Lunteren. Om beter inzicht te krijgen over de constitutie van de put is er opnieuw onderzoek verricht door het ROB (Rijksdienst voor het Oudheidkundig Bodemonderzoek). Daarbij is op het niveau van het grondwater de bovenzijde van het puthout blootgelegd. De conserveringstoestand blijkt nog uitstekend te zijn en de diameter van de ronde houten put bedraagt ruim 80 centimeter. Er is toen een klein houtmonster uit de putrand gezaagd voor een C-14 analyse (C-14 datering of ook wel koolstofdatering is een methode waarmee de ouderdom van organisch materiaal kan worden bepaald). Het resultaat komt uit op 300 jaar voor Chr. De put dateert dus, zoals al eerder vermoed, uit de IJzertijd. Bijna zeker is het dat deze put bij een nederzetting heeft behoord en de kans is groot dat er een relatie is geweest met de nabije Celtic Fields.



De Germaanse Put visueel gemaakt. De getoonde houten put (uitgeholde boomstam) staat boven de originele put die dieper gelegen in de grond zit (foto John Schaap,

De IJzertijdboerderij met spieker

Wederom op initiatief van Geldersch Landschap en Kastelen is in Wekerom bij de al zichtbaar gemaakte akkertjes een boerderij uit de IJzertijd nagebouwd. Hoe deze boerderij er uit heeft gezien is niet precies bekend. Het enige houvast zijn de sporen van teruggevonden paalkuilen van zo'n boerderij in de zandige bodem. Met deze grondvorm als basis is een boerderij gebouwd, maar het blijft een interpretatie. Hoe hoog de boerderij is geweest of van welk materiaal de wanden of het dak zijn gemaakt is niet bekend. Voor die tijd kun je ervan uitgaan dat voor de bouw lokale materialen zijn gebruikt zoals hout, vlechtwerk of plaggen voor de wanden en stro, heide of hout voor het dak.



De nieuw gebouwde IJzertijdboerderij te Wekerom - foto gemeente Ede GA 80763

De IJzertijdboerderij heeft een stal- en woongedeelte. In het stalgedeelte zijn hoofdzakelijk koeien, maar ook varkens, schapen en geiten gehouden en vanaf de late IJzertijd ook paarden. Dit vee is in die tijd onderdeel van de consumptie en de koeien, schapen en geiten zijn ook als melkvee gebruikt. Ossen en paarden zijn ingezet als last- en trekdieren. Kippen zijn er in die tijd nog niet; die zijn pas later door de Romeinen meegebracht.

In het woongedeelte wordt geleefd. Er worden potten gebruikt om te koken en om etenswaren te bewaren. Van de landbouwproducten die van de akkertjes komen

zijn o.a. de volgende graansoorten bekend: emmer (een soort wilde tarwe), gerst, gierst, maar ook spelt en mogelijk rogge en haver. Ook erwten en duivenbonen worden



Aan de westzijde van de ijzerboerderij (aan de andere kant van de weg) zien we in het weiland een groepje stenen palen. Hier heeft het Geldersch Landschap de plek van de opgegraven boerderij-palen gemarkeerd. De bomenrij aan de achterkant staat langs de Vijfsprongweg (foto: John Schaap, 2023)

verbouwd. Daarnaast worden lijnzaad en huttentut geteeld vanwege hun oliehoudende zaden. Waarschijnlijk zijn er op de akkertjes ook nog groenten verbouwd zoals raap, uien en wilde peen. En als aanvulling hierop zijn er de vruchten die in de natuur worden gevonden zoals bessen, frambozen en hazelnoten.

Op boederijerven uit de IJzertijd zijn bij opgravingen vaak één of meerdere spiekers (voorraadschuren) aangetroffen. Het verbouwde voedsel moet zodanig opgeslagen worden dat het niet direct bederft en zelfs door de winter heen bewaard kan worden. Deze spiekers staan op palen, want er moet voldoende ventilatie zijn. Ook ongedierte moet er niet bij kunnen komen. Om te voorkomen dat bijvoorbeeld muizen tegen de palen kunnen klimmen is een soort barrière aangelegd tussen palen en spiekervloer. Hoe dat er uit heeft gezien is niet bekend. Op bijgaande foto ziet men een idee daarover en de afgebeelde trap zal er in die tijd niet geweest zijn. Wel is bekend dat het zaaigraan voor het volgende jaar opgeslagen is in ondergrondse kuilen die met leem luchtdicht zijn gemaakt.



De spieker nabij de IJzertijdboerderij te Wekerom (foto Gemeente Archief Ede nr. GA 80762)

Landelijk gezien komen de Celtic Fields in Nederland vooral in Drenthe en Gelderland voor. Voor zover nu bekend bevinden zich de meeste van deze raatakkers qua oppervlakte in de gemeente Ede. Vandaar de titel van dit verhaal: *'Ede, de Celtic Fields-gemeente van Nederland'*. Deze zichtbaar gemaakte oudheden zijn hier zo nabij en prachtig in het terrein terug te vinden en te bezichtigen. Ook is een bezoek hieraan prima te combineren met een fantastische wandeling over het naastgelegen Wekeromsche Zand.

Bronnen

- **ROB Rijksdienst voor het Oudheidkundig Bodemonderzoek; R.S.Hulst- Archeologische kroniek van Gelderland 1985; overdrukken nr. 277**
- **Gemeente Ede, afd. Beleid, Infrastructuur&Milieu**
- **Gemeente Ede, Oud Archief**
- **Geldersch Landschap en kastelen; gegevens informatiepanelen die geplaatst zijn bij de Germaanse Put, ijzerboerderij en Celtic Fields**
- **Archeologie van het landschap; Michiel Hegener; Langs de aarden monumenten van Nederland (1995)**

Nieuwe leden

A. Kraaij, Ede
Mevr. B. Dorsman, Ede
Mevr. J. Duine - Helmer, Ede
J. Luiten, Ede
R. Sierveld, Ede

COLOFON

Vereniging Oud Ede

De Vereniging, opgericht in 1924, benoemt haar doel in art 2 van haar statuten, samen te vatten als: *Het bevorderen van de kennis en de belangstelling voor geschiedenis, archeologie en monumentenzorg betreffende de gemeente Ede en het waken over het cultureel erfgoed en al die zaken die van historische, stedenbouwkundige, architectonische en/of landschappelijke betekenis zijn.*

Postadres Postbus 8293, 6710 AG Ede
Telefoon 06 348 676 27
E-mailadres info@oudede.nl & ledenadministratie: ledenadministratie@oudede.nl
Website www.oudede.nl
Bankrekening NL24 INGB 0003 5342 68

Bestuur:

Simon van de Pol (voorzitter), Hans Post (secretaris), Wim Buijnes (penningmeester) & Patty Gonggrijp.

Leden;

De vereniging telt ca. 700 leden. Nieuwe leden kunnen zich aanmelden per telefoon, brief, e-mail en via de website. Beëindiging van het lidmaatschap uitsluitend schriftelijk per brief of e-mail vóór 1 november. De contributie bedraagt in 2022 € 17,50.

Ereleden zijn Hetty Blaauw-de Wit, Kees van Lohuizen & Frans van Oort.

Giften en schenkingen zijn fiscaal aftrekbaar omdat de Vereniging een erkende Algemeen Nut Beogende Instelling is. Omdat de VOE een culturele instelling is geldt zelfs een extra aftrek van 25%!

De Zandloper

Is een uitgave van de Vereniging Oud Ede en verschijnt viermaal per jaar. De redactie van De Zandloper bestaat uit Joyce van den Berg, Frans van Oort, Jaap van Ree en Hans Post (eindredacteur). De redactie is te bereiken op zandloper@telfort.nl.

Nieuwe artikelen die verband houden met de geschiedenis van Ede zijn welkom. De redactie behoudt zich het recht voor een artikel te weigeren. Overname van artikelen uitsluitend na schriftelijke toestemming van het bestuur van de VOE.

De redactie heeft zich ingespannen om rechthebbenden van de geplaatste afbeeldingen te achterhalen. Mocht u menen rechten te kunnen doen gelden, dan kunt u zich melden bij De Zandloper.

Productie van De Zandloper: BladNL, ISSN 1384-7090



HOUT EN BOUWSTOFFEN IMPORT BV

Voor al uw hout en bouwmaterialen
Frankeneng 20 in Ede
0318-636921



Het Vishuis Ede
Grotestraat 2
6711 AM Ede
tel. 0318-846575



KREEFT

BOUW EN ONDERHOUD SINDS 1896

- 📌 ONTWIKKELING
- 📌 NIEUWBOUW
- 📌 ONDERHOUD
- 📌 RESTAURATIE

INFO@BOUWBEDRIJFKREEFT.NL 📌 BOUWBEDRIJFKREEFT.NL

ALLES VOOR DE DOE-HET-ZELVER

Verf Hout Wandplaten Behang
Raamdecoratie Gereedschap IJzerwaren Electra

Dit alles natuurlijk bij:

DOE-HET-ZELF MARKT

ELBERT JANSEN V/H DE NOOY

KOLKAKKERWEG 65 - 67 - EDE - TEL.(0318) 611680

Wij geven u een deskundig advies, zagen voor u en bezorgen gratis

MONDIAL MOVERS
Waijbergen Groep



**VERHUIZEN IS OVERAL HETZELFDE
SERVICE NIET.**

Offerte aanvragen?
www.waijbergen.nl

Tel: +31 (0)318 - 62 45 55 / Email: info@waijbergen.nl / www.waijbergen.nl



Hier had dus uw advertentie kunnen staan.

Inlichtingen: Zandloper@Telfort.nl